

Fiche technique

Caractéristiques du produit



Table réfrigérée positive GN-3D

Modèle	Code SAP	00013331
MNT 3D	Groupe d'articles	Tables réfrigérées positives et negatives



- Matériel: Inox
- Taille de l'appareil - GN / EN [mm]: GN 1/1
- Nombre de GN / EN: 3
- Nombre de portes: 3
- Type de contrôle: Digitale
- Température minimale de l'appareil [° C]: -2
- Température maximale de l'appareil [° C]: 8
- Température ambiante maximale [° C]: 43
- Épaisseur de l'isolation [mm]: 60
- Unité: Droite
- Dégivrage automatique: Oui

Code SAP	00013331	Nombre de portes	3
Largeur nette [mm]	1795	Nombre de GN / EN	3
Profondeur nette [mm]	700	Taille de l'appareil - GN / EN [mm]	GN 1/1
Hauteur nette [mm]	900	Température minimale de l'appareil [° C]	-2
Poids net [kg]	114.00	Température maximale de l'appareil [° C]	8
Puissance électrique [kW]	0.208	Réfrigérant	R290
Alimentation	230 V / 1N - 50 Hz	Matériau de la plaque supérieure	SS201
Classe d'énergie	B	Poids du réfrigérant [g]	108.00
Volume de chambre [L]	465	Classe climatique	4

Fiche technique

Dessin technique



Table réfrigérée positive GN-3D

Modèle	Code SAP	00013331
MNT 3D	Groupe d'articles	Tables réfrigérées positives et negatives

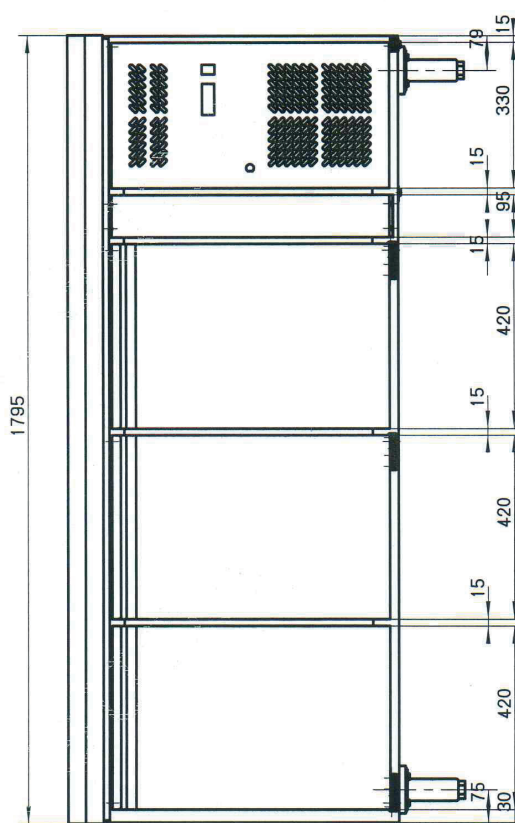
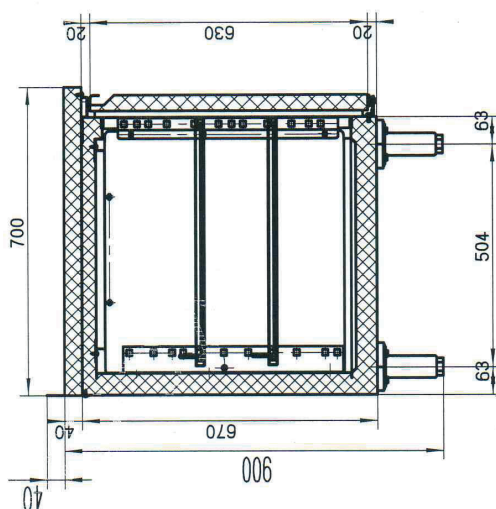

Fiche technique

Paramètres techniques



Table réfrigérée positive GN-3D

Modèle	Code SAP	00013331
MNT 3D	Groupe d'articles	Tables réfrigérées positives et negatives

1. Code SAP:

00013331

2. Largeur nette [mm]:

1795

3. Profondeur nette [mm]:

700

4. Hauteur nette [mm]:

900

5. Poids net [kg]:

114.00

6. Largeur brute [mm]:

1825

7. Profondeur brute [mm]:

730

8. Hauteur brute [mm]:

950

9. Poids brut [kg]:

131.00

10. Type d'appareil:

Appareil électrique

11. Puissance électrique [kW]:

0.208

12. Alimentation:

230 V / 1N - 50 Hz

13. Classe d'énergie:

B

14. Réfrigérant:

R290

15. Type de refroidissement:

Statique avec ventilateur

16. Matériel:

Inox

17. La couleur extérieure de l'appareil:

Acier inoxydable

18. Température ambiante min [° C]:

18

19. Température ambiante maximale [° C]:

43

20. Propriétés de l'appareil 2:

Refrigeré

21. Taille de l'appareil - GN / EN [mm]:

GN 1/1

22. Nombre de GN / EN:

3

23. Volume de chambre [L]:

465

24. Matériau de la plaque supérieure:

SS201

25. Pieds réglables:

Oui

26. Épaisseur de l'isolation [mm]:

60

27. Nombre de portes:

3

28. Unité:

Droite

Fiche technique

Paramètres techniques



Table réfrigérée positive GN-3D

Modèle	Code SAP	00013331
MNT 3D	Groupe d'articles	Tables réfrigérées positives et negatives

29. Type de contrôle:

Digitale

35. Nombre de grilles:

3

30. Consommation annuelle d'énergie:

876

36. Volume brut [m3]:

1.266

31. Température minimale de l'appareil [° C]:

-2

37. Volume net [m3]:

1.131

32. Température maximale de l'appareil [° C]:

8

38. Classe climatique:

4

33. Dégivrage automatique:

Oui

39. Section des conducteurs CU [mm²]:

0,5

34. Poids du réfrigérant [g]:

108.00